

Alois Grabner K.G.
Bahnhofstraße 32
A-8714 Kraubath
Tel.: 03832/4166-0
Fax: 03832/4166-41



**AUFSTELLUNGS-
ANLEITUNG
FÜR
"DELUXE POOL"
RUND**

15', 18'

AUFBAUANLEITUNG FÜR "DELUXE POOL" RUNDBECKEN

Größen: Ø 4,50 x 1,20 m tief
Ø 5,40 x 1,20 m tief

Lesen Sie die Montage- und Bauanleitung gewissenhaft durch, bevor Sie mit dem Aufstellen des Schwimmbeckens beginnen.

Die Konstruktion wurde von erfahrenen Technikern entwickelt und in allen Teilen gut durchdacht. Schwierigkeiten treten nur dann auf, wenn diese Anleitung in irgendeiner Weise nicht genau befolgt wird.

Vor Montagebeginn zählen Sie bitte alle zum Aufbau notwendigen Teile und kontrollieren Sie diese anhand der illustrierten Teileliste.

Sie benötigen folgende Montagewerkzeuge:

- Flachsraubendreher
- Kreuzschlitzschraubendreher
- Hammer
- Wasserwaage
- Maßband
- Spaten
- Schaufeln
- Rechen
- Ratsche oder Schraubenschlüssel
- Glätter
- Klingenmesser
- Feile

Materialaufwand:

- 1 - 2 m³ feinen Sand (Putz- oder Mehlsand)
- breites Leinenband
- Spraydose oder Kalk







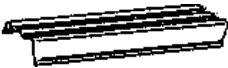

SICHERHEITSHINWEISE FÜR POOLBESITZER

Diese Sicherheitshinweise sind unbedingt einzuhalten:

1. Lassen Sie Ihre Kinder niemals unbeaufsichtigt im oder außerhalb des Poolbereiches. Eltern haften für Ihre Kinder !
2. Dieses Schwimmbecken ist aufgrund seiner Wassertiefe nicht zum Hineinköpfeln oder -springen geeignet. Eine Nichtbeachtung dieses Punktes kann zu gesundheitlichen Schäden führen !
3. Vor allem am Anfang besteht ein großes Risiko. Beachten Sie daher unbedingt die Sicherheitshinweise. Dies trifft besonders auf die Eltern bzw. Aufsichtspersonen und die Poolbesitzer zu.
4. Im losen Zustand können Bestandteile scharfkantig sein und eine Gefahrenquelle darstellen. Für Erwachsene gilt daher Vorsicht! Kinder sind vom Montageort fernzuhalten!
5. Bei Badebetrieb, während Wartungsarbeiten an der Filteranlage und am Pool und wenn die Filteranlage für lange Zeit außer Betrieb ist, ist die Stromzufuhr zur Filteranlage zu unterbrechen.
6. Wenn das Schwimmbecken unbeaufsichtigt ist, sollten Sie in jedem Fall die Beckenleiter aus dem Schwimmbecken entfernen.
7. Außerdem ist eine Einzäunung des Schwimmbeckens bzw. des Gartens, in dem das Pool steht, ein wesentlicher Sicherheitsfaktor.
8. Alkoholisierte Personen dürfen das Schwimmbecken auf keinen Fall benutzen.
9. Achten Sie auf die Einhaltung der Wasserwerte bezüglich pH- und Chlorwert, um eine ausreichende Wasserdesinfektion sicher zu stellen.
10. Als Aufstellungsort für Ihr Pool eignet sich am besten Ihr Garten. Dachterrassen, Balkone, Garagendächer oder nicht 100 % waagrechte Asphaltflächen sind als Aufstellungsort nicht geeignet.

Beachten Sie daher unbedingt die Sicherheitshinweise und lassen Sie Ihre Kinder niemals unbeaufsichtigt.

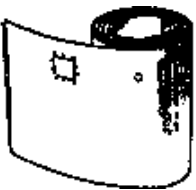
TEILELISTE

Abbildung	Bezeichnung	Anzahl	
		Ø 4,50 m	Ø 5,40 m
	Handlaufschiene	10	12
	Steher	10	12
	Handlaufverbindungskappe klein	10	12
	Handlaufverbindungskappe groß	10	12
	Bodenschienenverbindungsstück bzw. Handlaufauflageplatte	20	24
	Boden- bzw. Handlaufauflageschiene	20	24
	Poolcoping	12	15
	Stahlwand	1	1
	Folie	1	1
	Schraubensatz	1	1

WAHL DES AUFSTELLUNGSPLATZES

Bevor Sie mit dem Aushub beginnen, vergewissern Sie sich, daß Sie die Mindestabstände zwischen Grundstücksgrenze und Becken einhalten.

Wenn Sie den Standort Ihres Schwimmbeckens festgelegt haben, gehen Sie wie folgt vor:

Die Aushubgröße muß mindestens 1 m größer als Ihr Schwimmbecken sein, damit Sie bei der Montage ausreichend Platz haben.

Nehmen Sie einen Schraubendreher, stecken Sie diesen in den Mittelpunkt Ihres vorgesehenen Aufstellungsplatzes und messen Sie mit einem Maßband den Radius Ihres Schwimmbeckens + 50 cm aus.

Kennzeichnen Sie den entstehenden Kreis mittels einer Spraydose oder Kalk.

Größe des Schwimmbeckens	Aushubgröße
Ø 4,50 m	Ø 5,50 m
Ø 5,40 m	Ø 6,40 m



Jetzt muß der Rasen abgehoben bzw. der Platz von Steinen und Wurzeln gesäubert werden.

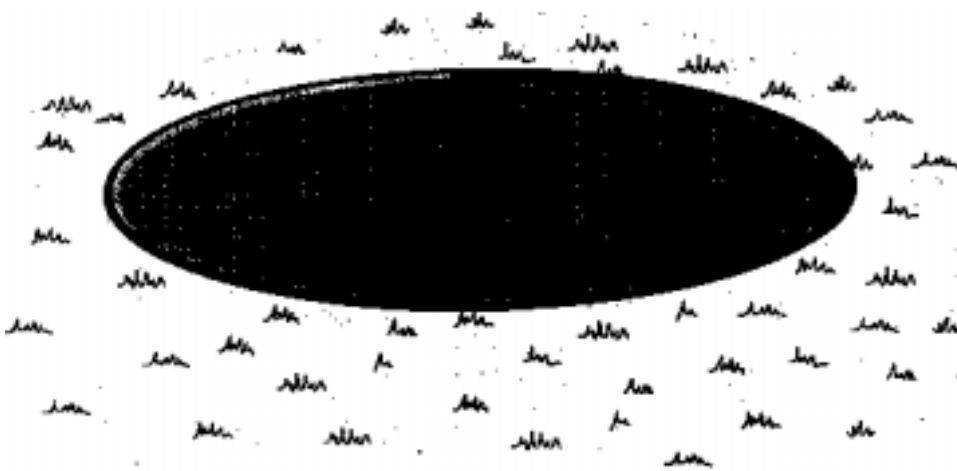

Da der hier entstehende Platz nicht glatt bzw. wasserwaageeben ist, muß dies mittels feinem Sand ausgeglichen werden.

Achtung:

Der daraus entstehende Platz muß vollkommen glatt und wasserwaageeben sein. Dies ist die Voraussetzung, daß Ihr Schwimmbecken gerade steht und es zu keinen Schäden kommt.

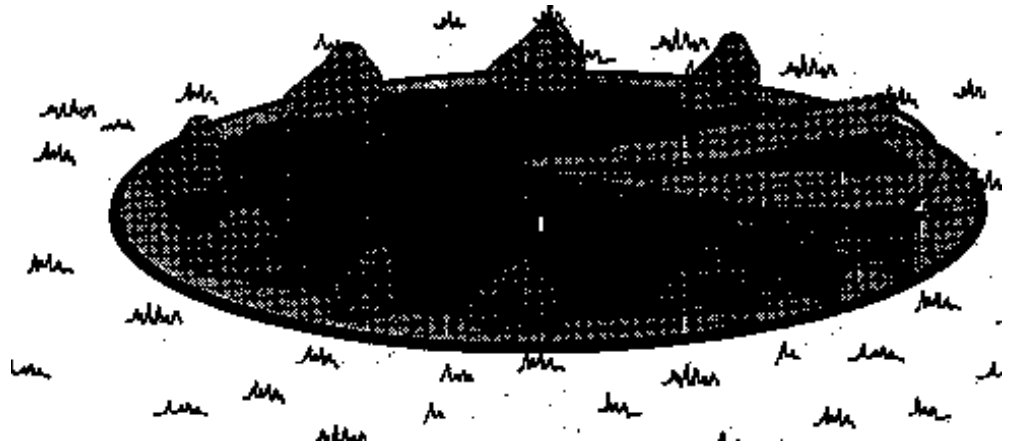

MONTAGE DES SCHWIMMBECKENS

Auflegen bzw. Zusammensetzen der Bodenschienen:

Legen Sie die Bodenschienen entsprechend Ihres Schwimmbeckendurchmessers auf. Die Bodenschienen werden mit den Bodenschienenverbindungsstücken zusammengesteckt, wobei darauf geachtet werden muß, daß ein Spalt von ca. 1 cm zwischen den Bodenschienen entstehen muß.

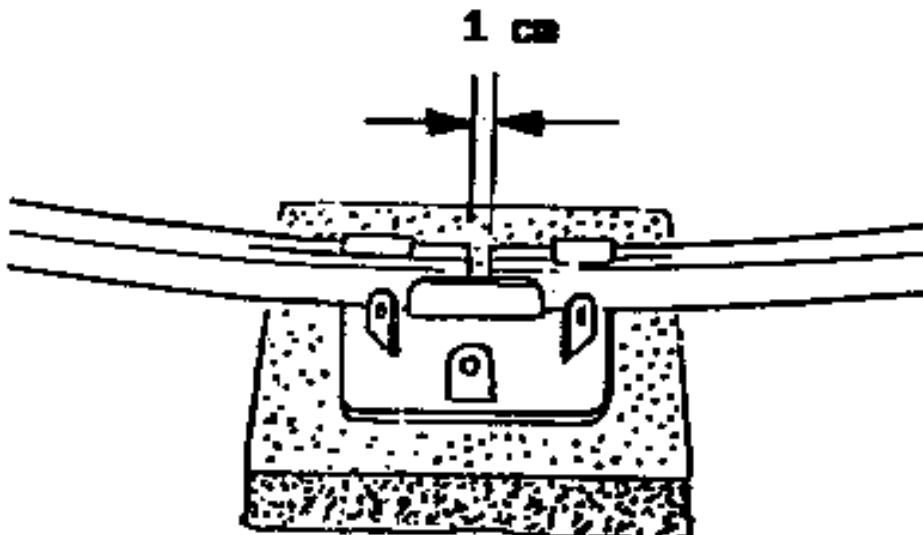

Montage der Stahlwand:

Um eine ordnungsgemäße Stahlmantelmontage durchzuführen, sind mindestens 3 Personen erforderlich.

Dieser Montageschritt darf nicht bei starkem Wind durchgeführt werden.

Beginnen Sie die Schwimmbadwand in der Mitte eines Bodenschienenverbindungsstückes in die Bodenschiene einzuführen.

In der Stahlwand sind Vorstanzungen für Skimmer und Düse, welche sich oben befinden müssen.

Sie legen hier auch schon den Standort Ihres Filters fest. Verwenden Sie unbedingt einen Karton oder eine Hartfaserplatte als Unterlage beim Aufrollen der Stahlwand, um die präparierte Oberfläche Ihres Aufstellungsplatzes nicht zu beschädigen.

Um ein Einstürzen des Stahlmantels zu verhindern, und um eine bessere Stabilität zu erreichen, stecken Sie die Handlaufauflageschienen vorher durchgehend auf den Stahlmantel.

Sollten die Wandenden nicht exakt aufeinandertreffen, müssen die Bodenschienen gleichmäßig in den Bodenschienenverbindungsstücken entweder aus- oder ineinander geschoben werden.

Die Stahlwandenden werden mittels Gewindeschrauben miteinander fixiert.

Achtung: Beilagscheiben nicht vergessen !

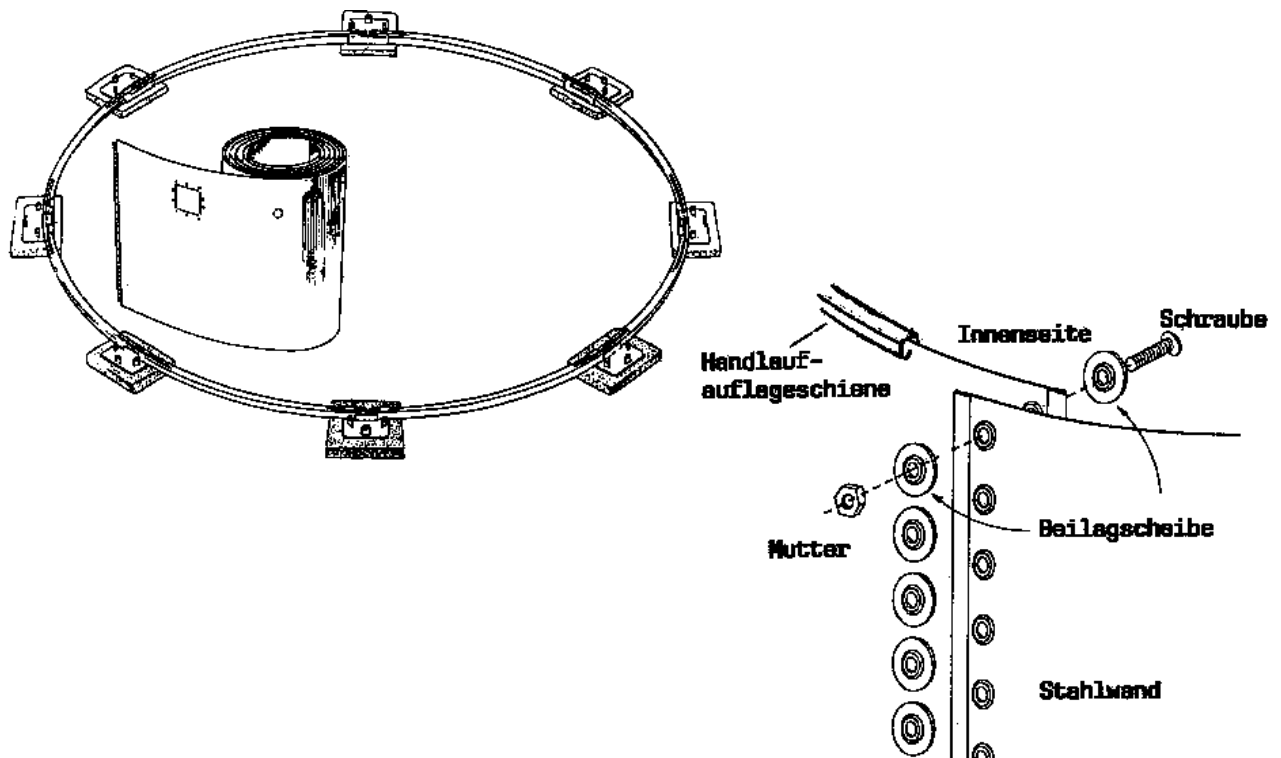

Stecken Sie den beige packten Metallclip über die Stoßstelle der Stahlwandenden.

Überkleben Sie die Stoßstellen mit einem Leinenband zum Schutz der Folie.

Anschließend muß eine Hohlkehle zwischen Boden und Stahlwand (ca. 15 cm) aus Sand gemacht werden.

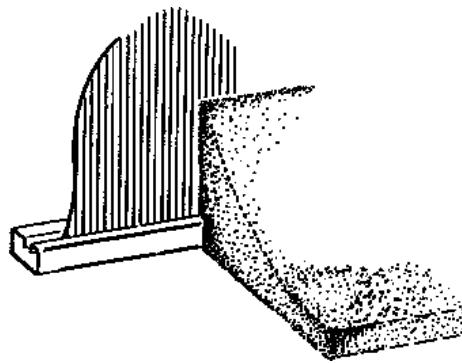

Montage der Folie:

Die Folie darf nicht bei Temperaturen unter + 15° C eingebaut werden.

Wir empfehlen auf den fertigen Aufstellungsplatz ein Mineralfaservlies möglichst faltenfrei bis über die Hohlkehle zum Schutz der Folie zu verlegen.

Entfernen Sie die vorgestanzten Skimmer- und Düsenöffnungen und entgraten Sie die Kanten mit einer Feile.

Ziehen Sie sich die Schuhe aus, um mögliche Schäden an der Folie zu verhindern. Achten Sie darauf, dass die überlappende Schweißnaht nicht sichtbar ist.

Öffnen Sie vorsichtig den Karton der Innenfolie und klappen Sie diese von der Mitte aus nach außen auf.

Nehmen Sie die Handlaufauflageschienen wieder herunter. Ziehen Sie die Folie über die Stahlwand und befestigen Sie die Folie provisorisch mit dem mitgelieferten Poolcoping rund um die Stahlwand.

Um ein Einknicken des Stahlmantels während der Folienmontage zu verhindern, empfehlen wir Ihnen, daß der Stahlmantel von 3 Personen eingehalten wird.

Achten Sie darauf, daß sich die Schweißnaht des Bodens möglichst in der Mitte der Hohlkehle befindet.

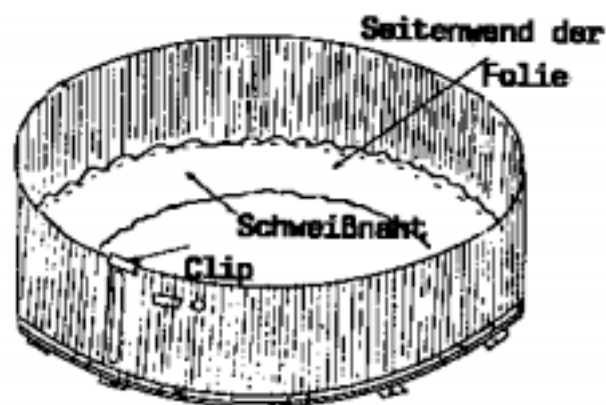

Jetzt muß bereits Wasser ins Becken eingelassen werden. Bei ca. 5 cm Wasserstand muß der Boden von innen nach außen mittels Füßen oder Händen geglättet werden.

Wenn der Boden fertig geglättet ist, wird die Folie über die Stahlwand nachgespannt und rundherum mit dem Poolcoping fixiert.

Stecken Sie die Handlaufauflageplatte mit den Handlaufschienen über das Poolcoping. Beginnen Sie an der Stoßstelle. Achten Sie darauf, daß die Handlaufauflageplatte möglichst genau über jedem Bodenschienenverbindungsstück ist.

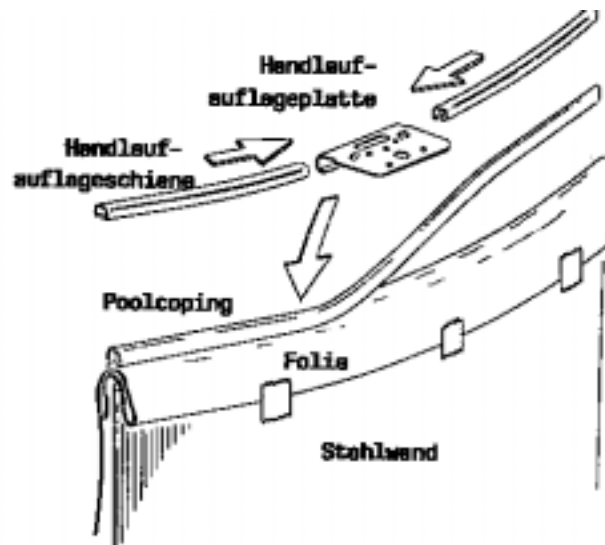

Stehermontage:

Schrauben Sie die kleine Handlaufverbindungskappe auf jeden Steher.

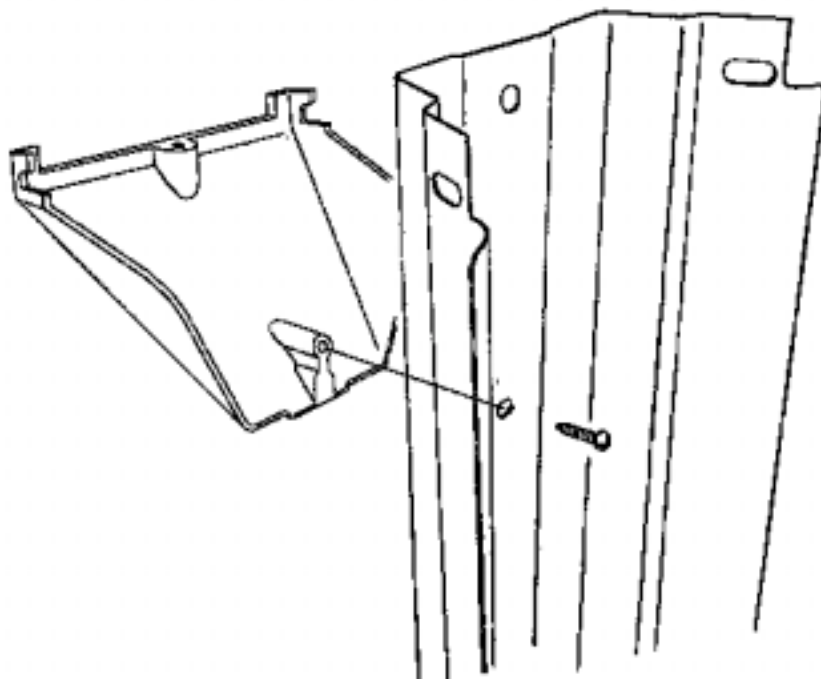

Jetzt stecken Sie jeden Steher in das Bodenschienenverbindungsstück bzw. Handlaufauflageplatte und verschrauben diese.

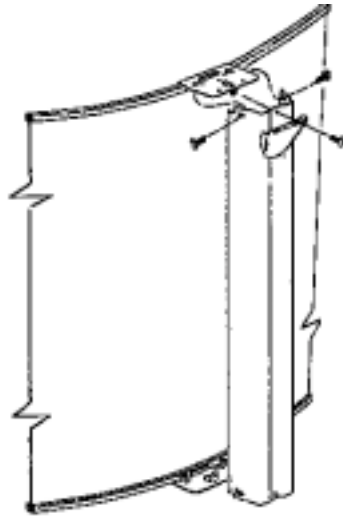

Handlaufmontage:

Die Handlaufschienen werden auf die Handlaufauflageplatten mittels vier Gewindeschrauben je Schiene montiert.

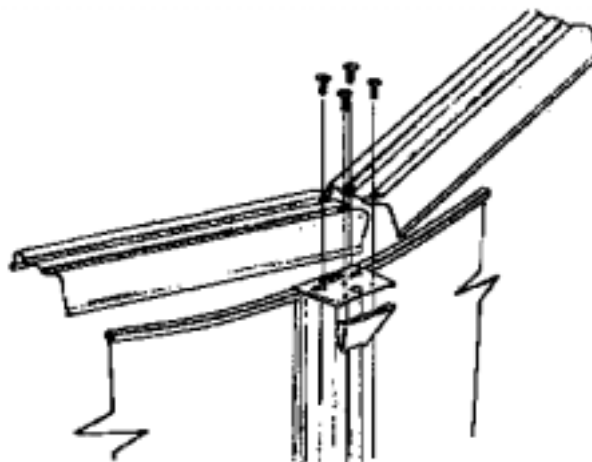

Wenn alle Handlaufschienen montiert sind, werden die großen Handlaufverbindungskappen mit den Gewindeschrauben verschraubt. Die kleine Handlaufverbindungskappe wird mit einer Blechschraube fixiert.

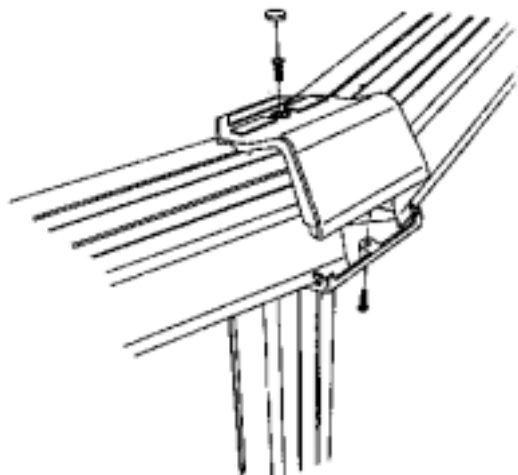

Ihr Schwimmbecken ist nun fertig montiert. Es fehlen nur noch Filter, Skimmer und Einströmdüse.

Entnehmen Sie die Montageanleitungen für diese Teile aus den jeweiligen Beschreibungen.

Achtung:

Für die Montage von Skimmer und Einströmdüse sollte sich mindestens 60 cm Wasser in Ihrem Schwimmbecken befinden.